

松ヶ枝公民館

所在地	金沢市高岡町7番23号
電話	076-221-6005
FAX	076-221-6113
メールアドレス	matuga-k@spacelan.ne.jp
ホームページ	https://note.mu/matsugae

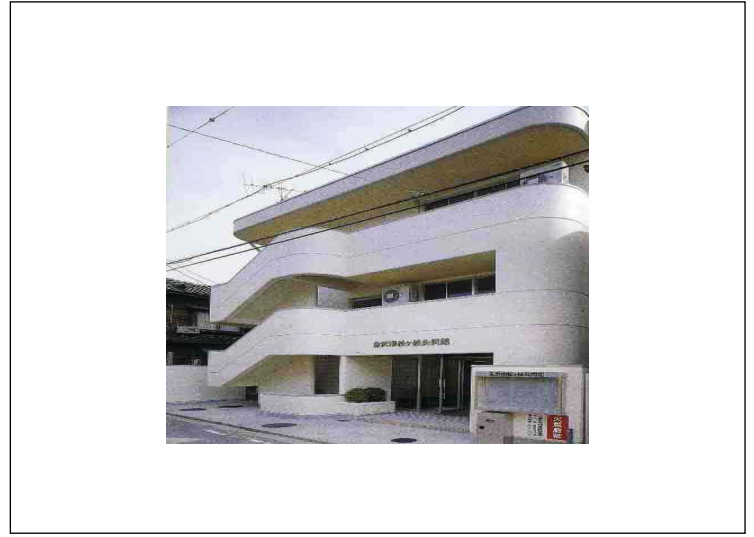

設置年月	昭和27年4月1日
ブロック	中央
対象区域	旧松ヶ枝小学校通学区域
人口	約3,000人
世帯数	1,561世帯
館長	山田 僖幸
副館長	井口 紀美
主事	八田 利恵
主事補	西川 文子
組織(部)	総務部、文化部、女性生活部、女性教育部、シニア部、体育部、広報部、青年部、児童部
運営審議会委員数	委員長(町連)・委員数 10人
公民館委員数	町会 59人、館長推薦 11人

施設区分	単独施設
建築年月	平成元年3月
建築面積	458.00㎡
敷地区分	市有地
開館時間	9:00～17:00
休館日	毎週日曜日・祭日
年間利用者数	延べ13,000人

MAP

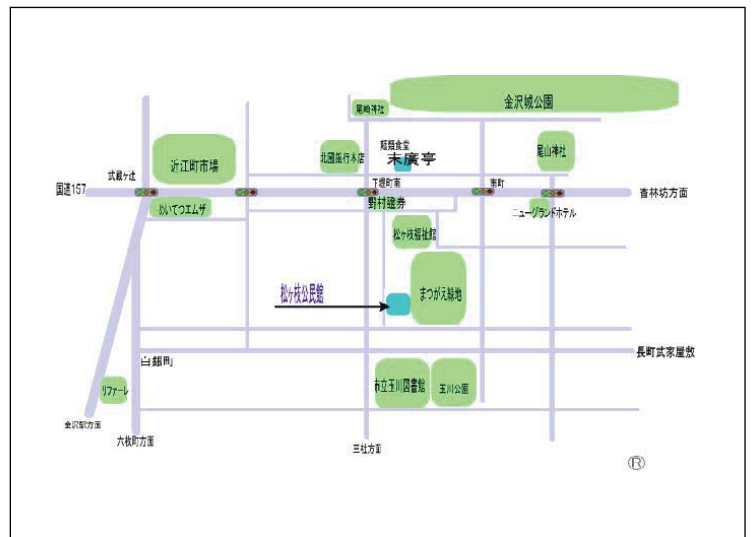

公民館重点目標

「老若のふれあい深む公民館」をモットーとして、世代を超えての交流が出来る公民館を目指しています。そのために地域の諸団体・組織との連携を常に心がけて、それぞれの抱える世代、条件に配慮して幅広い年代層の交流ができる環境づくりを推進し、利用者に優しい施設を常に念頭に置いています。

公民館のサークル・教室活動

茶道、ヨガ、書道、俳句、ピアノ、バドミントン、ソフトバレーボール、グラウンドゴルフ

公民館の特色・事業と取り組み

松ヶ枝公民館は金沢市の中心部に位置し、国道157号線が貫く中央の区域は、以前は北陸経済の中心と言える金融・ビジネス街でしたが、北陸新幹線開業後はホテル建設ラッシュとなり、北陸観光とまちなかの賑わい創出の拠点となりつつあります。300年前からの伝統を誇る近江町市場も、金沢市民の台所から観光の目玉に変遷しつつあります。一方、昔ながらの住宅街や古くからあるマンションでは住民構成が様変わりし、少子高齢化は確実に進んでいます。特に65歳以上の高齢化率は金沢市内第3位、独居老人の割合は高齢者全体の35%を占めています。

このような現状のもと当公民館では、キャッチフレーズ「老若のふれあい深む公民館」を実践しています。世代を超えて交流ができる公民館として、三人行事の運動会、文化祭、成人式のほか、8月に行われる「まつがえ子ども夏祭り」では公民館各部（児童部・青年部・女性生活部・体育部・シニア部）や地域社会福祉協議会や民生委員、防犯委員等各種団体が協力し、親子連れだけでなく世代間交流の場としても多くの方が楽しめるお祭りとして定着しています。また高齢者も気軽に参加できる松ヶ枝公民館独自の歩こう会は、夏場と冬場を除き年7回、平成24年からは歩こう会の特別会（年1回）として、地域をもっと知りたいとの想いで歴史や名所旧跡を掘り下げて巡る「いんぎらあっとウォーキング」も始めました。地域再発見を軸として「見て・知って・学んで」を実践しています。その他独自の事業にはバス研修、緑と花のセミナー、いきいき健康教室（年6回）、成人ゼミナ、歴史探訪、手作り教室、料理教室（男女各1回）、生け花教室、グラウンドゴルフ大会（2回）、ボウリング大会、ソフトバレーボール大会、他に児童部・少年連盟の連携で独自の行事も行われています。

公民館の予算

歳出予算総額	18,771千円
うち人件費	7,781千円
うち管理費	4,608千円
うち事業費	6,348千円

歳入予算のうち

金沢市の運営委託費	11,962千円
地元負担金	3,928千円

その他の概要

館報発行回数	年2回
地域へのお知らせ回数	年12回
管理人の設置	無
他都市・公民館との交流	無
AEDの設置	有

施設

1階
会議室、図書室、事務室

2階
茶室、和室研修室、実習室

3階
大ホール

利用できる設備

TV、DVD再生プレイヤー、プロジェクター、料理道具一式、茶道具、パソコン

館内平面図

